

КОМПЕНСАТОРНА ФУНКЦІЯ РІШИМОСТІ

COMPENSATORY FUNCTION OF DECISIVENESS

У статті здійснений теоретичний аналіз психологічної готовності фахівців до професійної діяльності. Обкреслені методологічні підходи до визначення сутності готовності до професійної діяльності, психологічної готовності, а також психологічної готовності до вибору особистості. Визначені структурні компоненти психологічної готовності фахівців до прийняття рішень у професійній діяльності. Показано, що психологічна готовність до прийняття рішень у професійній діяльності містить когнітивний, мотиваційний, волевий компоненти й компонент професійного досвіду. Розкрито поняття «професійна готовність», «психологічна готовність», «психологічна готовність до прийняття рішень». Розглянуто поняття психологічної готовності до прийняття рішень у науковому й прикладному контексті, визначена сутність психологічної готовності до вибору й прийняття рішень як психологічного феномена, який характеризується домінуванням компонентів рішимості (одного або декількох), виробленням індивідуального стилю прийняття рішень, реалізацією компенсаторної функції рішимості для досягнення цілей особистості. Показані стійкі взаємозв'язки властивостей особистості, характеристик ухвалення рішення й компонент рішимості в структурі комплексу професійно важливих властивостей особистості професіонала, які допомагають розв'язати професійні завдання в різноманітних сферах життєдіяльності. Запропоновано розуміння стилетворюючої функції рішимості. Здійснений аналіз емпіричних даних психологічної готовності до прийняття рішень сучасних фахівців. Визначені професіографічні характеристики фахівців з різноманітними стилями прийняття рішень у професійній діяльності. Наведений опис профілів особистості професіоналів з домінуванням різних компонентів рішимості – рефлексивності, спонтанності, догматичності, толерантності.

Ключові слова: професійна готовність, психологічна готовність, психологічна готовність до прийняття рішень, компо-

ненти рішимості, індивідуальний стиль прийняття рішень.

The article provides a theoretical analysis of specialists' psychological readiness for professional activity. Methodological approaches to determining the essence of psychological readiness are outlined. The structural components of specialists' psychological readiness to make decisions in their professional activity are determined. It is shown that psychological readiness to make decisions in professional activity contains cognitive, motivational, volitional components and a component of professional experience. The concepts of «professional readiness», «psychological readiness», «psychological readiness for decision-making» are explained. The author considered the concept of psychological readiness for decision-making in the scientific and applied context, determined the essence of psychological readiness for choice and decision-making as a psychological phenomenon, which is characterized by the dominance of the components of decisiveness (one or more), the development of an individual style of decision-making, the implementation of the compensatory function of decisiveness to achieve personality's goals. Stable interrelations of personality traits, decision-making characteristics and determination components are shown in the structure of a complex of professionally important personality traits of a professional, which help to solve professional problems in various spheres of life. An understanding of the style-forming function of decisiveness is proposed. The analysis of empirical data of specialists' psychological readiness for decision-making was carried out. The professional characteristics of specialists with various styles of decision-making in their professional activities are determined. The description of personality profiles of specialists with the dominance of components of decisiveness – reflexivity, spontaneity, dogmatism, tolerance is given.

Key words: professional readiness, psychological readiness, psychological readiness for decision-making, components of decisiveness, individual decision-making style.

УДК 159.923
DOI <https://doi.org/10.32782/2663-5208.2022.41.31>

Санніков О.І.

д. психол. н.,
професор кафедри теорії та методики
практичної психології
ДЗ «Південноукраїнський національний
педагогічний університет
імені К.Д. Ушинського»

Саннікова А.О.

к. психол. н.,
доцент кафедри сольного співу
ДЗ «Одеська національна музична
академія імені А.В. Нежданової»

Постановка проблеми. У зв'язку з необхідністю підготовки фахівців масових професій ще в 30-ті роки ХХ століття стало актуальним вивчення проблеми готовності до діяльності. Дана проблема не менш актуальна й у цей час, оскільки потреба у висококваліфікованих кадрах для сучасного бізнесу з роками не стає менше. Крім того, до характерних рис бізнесу, до необхідних умов його ефективного ведення, відноситься високий динамізм при значному дефіциті часу, який є необхідним для вироблення й прийняття рішень з керування. У зв'язку із цим перед вищою школою залишається вирішення одного з найважливіших завдань – підготовка не тільки професійно грамотних фахівців, які вже на виході навчання мають необхідний рівень кваліфікації, а й таких

професіоналів, які мають високу емоційно-волеву стійкість, розвинений інтелект, високий креативний потенціал, тобто, таких, які фактично готові ухвалювати складні рішення в професійній діяльності.

Відзначимо, що прийняття рішень являє собою надзвичайно складний для вивчення й багатоаспектний феномен. Прийняття рішень особистістю, з одного боку, детермінує потужні зовнішні сили, фокусує спрямованість, з іншого – обмежує регулятивні можливості особистості, яка ухвалює рішення, вимагає навичок прийняття нестандартних рішень. Нестабільність параметрів ситуацій управління, відсутність економічних важелів регулювання, неоднозначність інтерпретації й неможливість прогнозування наслідків

реалізації ухвалених рішень, – далеко не повний перелік його детермінант при прийнятті рішень особистістю. Така нестабільність зумовлює різке збільшення загального числа рішень, які необхідно приймати сучасному професіоналу, дозволяє усвідомити некомпетентність у вирішенні важливих проблем професійної діяльності, вимагає від особистості не тільки активізації всіх її функціональних систем, але й постійної готовності до прийняття розв'язків. Усе це й багато чого іншого робить надзвичайно актуальними питання вивчення психологічної природи прийняття розв'язків, виділення таких властивостей і якостей особистості, сукупність яких впливає на готовність до вибору найбільшою мірою. Слабка розробленість даної проблематики зумовила вибір спрямованості даної статті.

Метою цієї статті є аналіз та узагальнення результатів пошуку індивідуально-психологічних особливостей особистості як детермінант прийняття рішень, які забезпечують готовність до вибору в ситуації ризику та невизначеності.

Виклад основного матеріалу дослідження. Проблему психологічної готовності фахівців до професійної діяльності активно розглядають такі сучасні дослідники як О. В. Варгата, О. В. Кулешова й Л. В. Міхеєва [3; 4], Л. Карамушка, М. Москальов [8], А. Ліненко [11], О. Сорокіна [15], М. Хомич, М. Марцін [16], С. Чернявська, О. Хохліна [17] та ін. При оцінці значущості наукової проблематики вивчення психологічної готовності до професійної діяльності, необхідно відзначити наявність безлічі змістових трактувань самого поняття «готовність» у сучасній психологічній літературі.

Готовність до будь-якої діяльності розглядається як комплекс ознак, які включають у її структуру різні властивості та якості особистості. Готовність до діяльності, – це ансамбль, синтез властивостей особистості, які виходять за межі конкретної діяльності. Діяльність визначається як прояв активності людини, яка спрямована на досягнення свідомо поставлених цілей, пов'язаних із задоволенням її потреб та інтересів з урахуванням вимог до діяльності з боку суспільства й держави. Узагальнення досліджень показує можливість розгляду готовності до діяльності як якості особистості, яка містить у собі свідомість особистісної й суспільної значущості діяльності, позитивне відношення до неї й здатність до її виконання [1–2; 5–6; 8; 15–18]. Багаторічні дослідження психологічної готовності М. Д'яченко й Л. Кандибович показують, що готовність формується в ході всебічної підготовки, є результатом розвитку особистості з урахуванням вимог, які до неї пред'являють особливості діяльності й професії. Автори пропонують розуміти поняття «готовність» як цілеспрямований вираз особистості. Уважається, що довгочасна

готовність – це стійка особистісна характеристика, яка є «істотною передумовою успішної діяльності». Структура такої готовності, на думку авторів, включає наступні елементи: а) позитивне відношення до діяльності, до професії; б) адекватні вимогам діяльності, професії риси характеру, здібності, темперамент, мотивація; в) необхідні знання, уміння, навички; г) стійкі, професійно важливі особливості сприйняття, уваги, емоційних і вольових процесів [7].

Психологічна готовність є системоутворювальним стрижнем трьох понятійних систем (професійної придатності, спрямованості, професійної підготовленості), відображає при цьому найважливіші аспекти людського життя: а) розвиток суб'єкта; б) готовність до конкретного виду професійної діяльності (з різноманіттям шарів різних видів готовності); в) рух суб'єкта на відрізок життєвого шляху у фазі «ситуаційної кризи», коли виникають дійсні або уявні проблеми між можливостями суб'єкта і його перспективами, обмеженими розвитком реальної ситуації. А. Ліненко також вважає за доцільне оцінювати прояв «готовності» на трьох рівнях. Перший, на основі аналізу змісту, забезпечує включення («проникнення») готовності в психічні процеси суб'єкта. Другий – регулює рівень стійкості людини в ситуаціях впливу зовнішніх і внутрішніх факторів. Третій полягає у визначенні місця й ролі готовності до діяльності, в оцінці готовності по проявах емоційно-вольового й інтелектуального ресурсів стосовно до конкретних умов професійної самореалізації [11].

О. В. Варгата, О. В. Кулешова й Л. В. Міхеєва, при розгляді «готовності» проводять аналогію, залишаючись при цьому в полоні існуючого діяльнісного підходу, й виділяють групу структурних елементів, які її утворюють. До них необхідно віднести: мотиваційний (відповідальність за виконання завдань, мотиваційні стимули до професійної діяльності); орієнтаційний (знання й уява про специфічні особливості й умови виконання діяльності); операційно-діяльнісний (образи, компетентності для виконання професійної діяльності); вольовий (самоконтроль і самообілізація, керування власними діями); оцінний (самооцінка рівня підготовленості, оцінка рівня рефлексивності й потреби в самовдосконаленні). Необхідно враховувати, що підґрунтям готовності до професійної діяльності є психологічна готовність, яка розуміється як складне комплексне психічне утворення, сплав функціональних, операційних і особистісних компонентів. Психологічна готовність має виразну динамічну структуру з функціональними залежностями, що спонукує розглянути психологічну готовність фахівця до професійної діяльності [4].

На думку Л. Карамушки, психологічна готовність – не тільки істотна передумова цілеспря-

мованої діяльності, але й загальна фізіологічна готовність організму до виконання того або іншого виробничого завдання [8]. Важливо відзначити, що психологічна готовність до професійної діяльності є не тільки частиною особистісного розвитку, але й включає наступні стадії: вибір професії, навчання, адаптація до навчання, адаптація до професійної діяльності. О. Сорокіна відзначає, що ефективна діяльність фахівця вимагає готовності особистості до рішення таких завдань як: розуміння психологічного змісту ситуацій професійної діяльності; прогнозування образу індивідуальної поведінки; розвиток рефлексивності й самоконтролю; профілактика професійного вигорання; актуалізація потреби в самореалізації й розвиток професійного потенціалу [15].

У роботі С. Чернявської і О. Хохліної, яка присвячена проблемі психологічної готовності пілотів цивільної авіації, показано, що готовність до професійної діяльності є однією з умов самореалізації особистості, причому її формування починається на етапі навчання у ВНЗ [17].

Дослідники «психологічної готовності», розуміють її як феномен, який у стані пояснити можливі причини високої стійкості діяльності людини під впливом мотивації. По-перше, готовність до діяльності може проявлятися у формі установок як проекція минулого досвіду на ситуацію «тут і зараз». По-друге, установка може змінювати як відношення до ситуації, так і розгортання інших психічних процесів і явищ, наприклад, прийняття рішень. Таким чином, «готовність» розвертається як мотиваційний регулятор діяльності й створює умови для розуміння змісту, цінності й значущості того, що робить людина. Нарешті, по-третє, «готовність...» проявляється як особистісна готовність до самореалізації в професійній діяльності [16, с. 155]. На думку авторів, психологічна готовність виступає одним із критеріїв результативності професійної підготовки до професійної діяльності в специфічних умовах. При цьому вона виконує роль сполучного компонента процесу навчальної підготовки й майбутньої роботи фахівця. Готовність у цьому процесі виступає як позитивна установка на майбутню діяльність. Думка вчених збігається з позицією С. Чернявської і О. Хохліної, згідно з якою психологічна готовність є необхідною умовою успішної професійної самореалізації майбутніх психологів ДСНС України. Вона є однією з умов забезпечення успішності їхньої фахової діяльності безпосередньо в специфічних умовах [17].

Не менш цікавою є реалізація системного підходу й позиція, згідно з якою психологічну готовність до прийняття рішень дослідники розуміють як багатоконпонентне, динамічне цілісне особистісне утворення, яке характе-

ризується: специфічним об'єднанням наявних знань, умінь і навичок фахівців до професійної діяльності; високим рівнем розвитку емоційної й мотиваційної сфери; розвитком критичного й гнучкого мислення; розвитком творчого потенціалу й рефлексивності; володінням методами саморегуляції й прийманнями самоаналізу; володінням нестандартними прийомами до рішення професійних завдань; прагненням до саморозвитку, самоактуалізації й професійного зростання [3, с. 57].

Для цілей нашого дослідження, істотним є виділення декількох рівнів психологічної готовності: а) особистісний рівень, де готовність розглядається як прояв індивідуально-особистісних якостей і обумовлена характером майбутньої діяльності; б) функціональний, який представляє її як тимчасову готовність і працездатність, передстартову активізацію психічних функцій, уміння мобілізувати необхідні фізичні й психічні ресурси для реалізації діяльності; і в) особистісно-діяльнісний, який визначає готовність як цілісний прояв усіх сторін особистості, що дає можливість ефективно виконувати свої функції.

Вивчення проблеми готовності студентів до діяльності також показало, що готовність сприяє розвитку здібностей до певного виконання й ефективної професійної діяльності.

Великий інтерес представляють узагальнення, у яких показано, що готовність до професійної (у тому числі, і до управлінської) діяльності проявляється, насамперед, у професіоналізмі. Готовність до конкретного виду діяльності розуміється автором як інтенсивна перебудова даного рівня професіоналізму в напрямку його досконалості. Готовність – це характеристика певного етапу його психічного розвитку, його різноманітності, широти, масштабу й діапазону. Незалежно від виду діяльності готовність стає умовою й засобом організації резерву активності особистості, її властивістю, створеною професійною діяльністю або підготовкою до неї [14].

Необхідність ухвалювати рішення в умовах невизначеності (неповної поінформованості про ситуацію ухвалення рішення), аналізувати наслідки вибору, ураховувати складні динамічні зміни ситуації – усе це припускає наявність в особистості розвинених здібностей до оригінального мислення й креативності, до актуалізації різних сторін інтелектуально-особистісного потенціалу, у тому числі й готовності покладатися на інтуїцію [4]. Аналіз раніше проведених нами досліджень показує, що це відбувається в певних умовах. В-першу чергу, коли особистості часто доводиться мати справу з більшим обсягом різнопланової інформації; по-друге, у жорстких тимчасових умовах, коли не залишається можливості на прорахунок оптимального варіанта й прогноз

наслідків, а особистість змушена вчасно реагувати на швидку зміну подій, діяти й ухвалювати рішення, не маючи можливості ретельно обміркувати й прийняти рішення у складній, заплутаній різноманітній ситуації [12–13]. Такі специфічні особливості надають готовності до вибору особливу значимість.

Ми розглядаємо **готовність до прийняття рішень** як інтегральне новоутворення, яке динамічно розвивається в структурі особистості й проявляється в ситуації вибору. Вона являє собою сукупність внутрішніх установок, якостей і вмінь, які дозволяють особистості незалежно й самостійно діяти в ситуації ухвалення рішення, здійснювати самостійний вибір, а також постійну рефлексію свого досвіду, результатів і прийняття рішень, і діяльності в цілому.

Виклад основного матеріалу дослідження. У дослідженні взяло участь 114 осіб (чоловіків і жінок, у віці від 23 до 47 років), які мали значний досвід у різних сферах професійної діяльності (виробництво, торгівля, обслуговування). Вибірка складалася з магістрантів 1 і 2 курсів очної й заочної форми навчання соціально-гуманітарного факультету Державного

закладу «Південноукраїнський національний педагогічний університет імені К. Д. Ушинського». Дослідження проводилося з 2018 по 2021 рік.

Психодіагностична процедура здійснювалася за допомогою спеціально сконструйованого комплексу взаємодоповнюючих надійних і валідних діагностичних методик [14]. До їхнього складу включені: а) опитувальник ОФР-25 «Особистісні фактори прийняття рішень», автор – Т. Корнілова; б) шкала «Інтолерантність – толерантність до невизначеності», автор С. Баднер; в) опитувальник ТІН «Толерантність – інтолерантність до невизначеності», автор Т. Корнілова; г) методика «Диференційна діагностика рішимості», автори О. П. Саннікова й О. І. Санніков; д) опитувальник «Визначення рівня рефлексивності», автор А. Карпов і В. Пономарьова; е) методика «Дослідження рівня імпульсивності», автор В. Лосенков. Тут і далі розгляд елементів структури й функцій, які реалізовані ними, презентовано в термінах методик, використаних у проведеному дослідженні. Результати кореляційного аналізу презентовано на рисунку 1.



Рис. 1. Кореляційні взаємозв'язки показників рішимості й прийняття рішень особистістю

Примітка. 1) позначення: тонка пунктирна лінія – від'ємний кореляційний зв'язок на 0,05% рівні значущості, тонка лінія – додатний кореляційний зв'язок на 0,05% рівні значущості, товста пунктирна лінія – від'ємний кореляційний зв'язок на 0,01% рівні значущості, товста лінія – додатний кореляційний зв'язок на 0,01% рівні значущості; 2) скорочення наведених у таблиці показників методик: а) показники методики ДДР: AR – ергічність, TD – цільовий настрій, StR – стійкість у прийнятті рішень, SpR – спонтанність у прийнятті рішень; б) показник методики Реф: Рфл – рефлексивність; в) показник методики Імп: Імп – імпульсивність; г) показники методики ТІН: КтН – толерантність до невизначеності, КіТ – інтолерантність, Кмі – міжособистісна інтолерантність; д) показники методики С. Баднера: СлП – інтолерантність до виникнення складностей і труднощів у різних ситуаціях, НрП – інтолерантність до нерозв'язності ситуацій; е) показники методики ОФР-25: Рац – раціональність, Гкр – готовність до ризику.

Аналіз даних, наданий на рисунку 1, показує стійкі полярні взаємозв'язки між показниками, що досліджуються. Особливий інтерес для нашого розгляду представляють взаємозв'язки показників прийняття рішень і рефлексивності, що характеризуються:

а) чіткою полярною виразністю характеристик досліджуваних явищ – ця закономірність проявляється й у співвідношенні параметрів прийняття рішень і рефлексивності, та в співвідношенні особистісних показників прийняття рішень між собою;

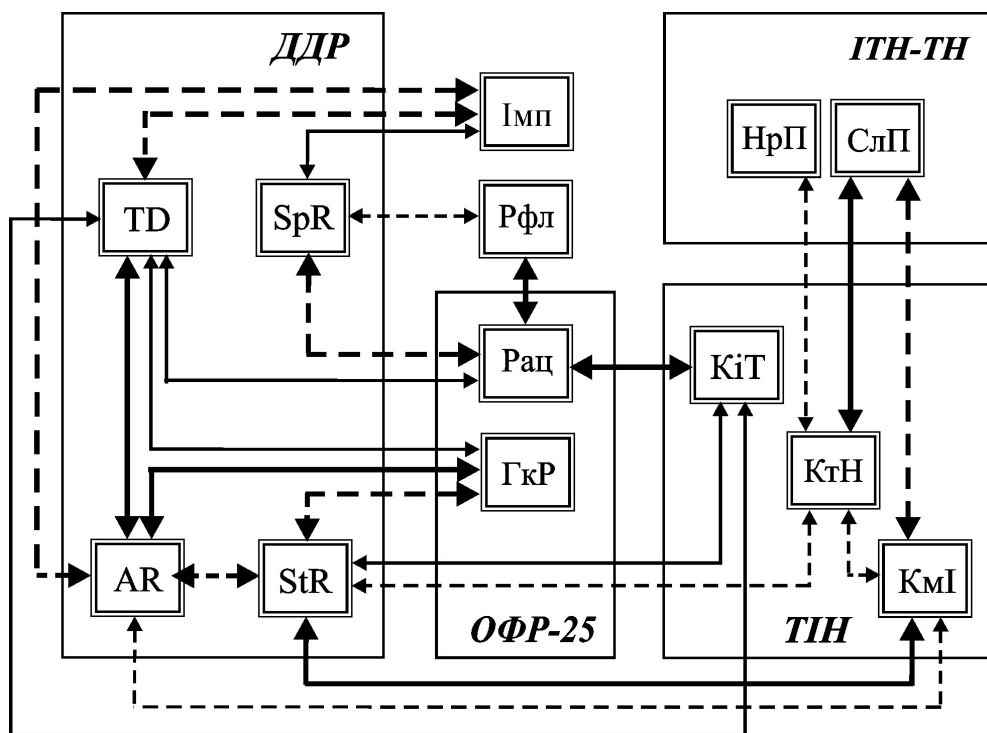
б) силою, рівнем значущості взаємозв'язків показників прийняття рішень і рефлексивності.

Так, виявлені значимі взаємозв'язки раціональності Рац: з цільовим настроєм TD – 0,294 на 0,05% рівні значущості; з рефлексивністю Рфл (0,365 на 0,01% рівні); з інтолерантністю до невизначеності Кіт (0,387 на 0,01% рівні значущості).

Між показниками раціональності Рац і спонтанності Spr виявлений від'ємний зв'язок (-0,465 на 0,01% рівні значущості), що підтверджує наявність когнітивної стратегії, яку активно використовує особистість при прийнятті рішень. Цікаво, що між рефлексивністю й спонтанністю виявлений також від'ємний взаємозв'язок (-0,246 на 0,05% рівні). Прямий додатний взаємозв'язок показника спонтанності Spr методики ДДР і показника імпульсивності Імп методики В. Лосенкова (0,274 на 0,05% рівні значущості), а також від'ємні зв'язки імпульсивності Імп з ергічністю AR (-0,316 на рівні 0,01%) і цільовим настроєм TD (-0,340 на 0,01% рівні значущості) підтвердили результати, які були отримані нами раніше [12].

Оцінка взаємозв'язку параметра готовності до ризику Гкр методики ОФР-25 з параметрами методики ДДР показує наявність прямих додатних зв'язків з ергічністю AR (0,424 на 0,01% рівні значущості) і цільовим настроєм TD (0,249 на 0,01% рівні). При цьому ергічність AR виявляє прямий додатний взаємозв'язок із цільовим настроєм TD (0,529 на 0,01% рівні значущості). Також виявлений від'ємний зв'язок параметрів методики ДДР: догматичності Str, з готовністю до ризику Гкр (-0,378 на 0,01% рівні значущості) та із цільовим настроєм, TD (-0,345 на 0,01% рівні).

Зіставлення параметрів методики ТІН (Т. Корнилової) з параметрами шкали інтолерантності – толерантності до невизначеності, ІТН-ТН (С. Баднера) виявило стійкі значущі зв'язки показника толерантності до невизначеності Ктн: додатний зв'язок з толерантністю до складності проблеми Слп (0,458 на 0,01% рівні значущості), негативні з толерантністю до нерозв'язності проблеми Нрп (-0,236 на 0,05% рівні) і з догматичністю Str (-0,238 на 0,05% рівні).

Виділено додатні значущі зв'язки інтолерантності до невизначеності Кіт з показни-

ками прийняття рішень: з раціональністю Рац (0,387 на 0,01% рівні значущості), із цільовим настроєм, TD (0,268 на втраті 0,05%) і з догматичністю Str (0,256 на 5% рівні значущості). Нарешті, виділені значущі зв'язки показника міжособистісної інтолерантності Кмі методики ТІН: додатний зв'язок з догматичністю Str (0,363 на 0,01% рівні значущості), від'ємні взаємозв'язки з ергічністю AR (-0,288 на 0,05% рівні), з толерантністю до складності проблеми Слп (-0,360 на 0,01% рівні) та з толерантністю до невизначеності Ктн (-0,245 на 0,05% рівні значущості).

Своєрідність взаємозв'язків показників прийняття рішень, професійно важливих властивостей та рішимості особистості, які вивчаються, дає підставу припустити наявність спеціальної, **компенсаторної функції рішимості**. Розвинутий компонент рішимості досягає високого рівня й починає виконувати функцію провідного, який «веде» за собою активізацію та реалізацію інших компонент у різних ситуаціях прийняття рішень. Не «витягає» інших, а компенсує своєю активністю недостатність їх розвитку. Починає працювати механізм взаємокомпенсації. При цьому різна комбінація компонентів рішимості створює основу для індивідуального стилю прийняття рішень – саме в цьому й проявляється «компенсаторіка» як психологічний феномен. Наслідком компенсації є виражена своєрідність прийняття й реалізації рішень, своєрідність індивідуальності професіонала в ситуації вибору. Це положення було підтверджено результатами якісного аналізу даних емпіричного дослідження. Психологічні портрети професіоналів з домінуванням компонента рішимості наведені нижче.

Аналіз взаємозв'язків професійно важливих якостей професіонала, який сформувався, показує наявність стійкого до змін стану середовища комплексу властивостей, який утворений раціональністю, рефлексивністю й інтолерантністю до невизначеності. Такі взаємозв'язки характерні для високо раціональних професіоналів, у яких рішення відрізняються продуманістю й глибокою деталізацією, наявністю теоретично обґрунтованого й реалізованого безлічі можливих варіантів вибору, строгою оцінкою передбачуваних наслідків при переході до їхньої реалізації, багаторазовим прорахунком припустимих відхилень й деякою твердістю при використанні алгоритмів вибору із сукупності раціональних альтернатив (особливо з появою обмежень за часом).

Узагальнення результатів дослідження дозволило виділити окрему групу професіоналів з вираженою **спонтанністю**. Ці фахівці прагнуть досягти швидкого успіху, їх поведінка відбиває схильність миттєво реагувати на ситуацію не тільки для пошуку прийняттого для даних умов варіанта вибору, але й для

реалізації вже ухваленого рішення. Однак, при цьому, гіпотези досягнення мети висувуються й ухвалюються ними без ретельного продумування й найчастіше виявляються невірними. Прояв імпульсивності свідчить про непродуманість вибору, поспішність при прийнятті рішення, маскує нерішучість професіонала й відсутність у нього сформованої програми власної діяльності. Можна констатувати той факт, що імпульсивність як властивість особистості професіонала в ситуації вибору стає стратегією поведінки, накладає відбиток не тільки на поведінку у звичайних умовах життєдіяльності, але й у жорстких умовах забезпечує виконання завдань професійної діяльності.

Виражена **рефлексивність** професіонала (високий рівень рефлексивності), проявляється в характерному, більш повільному (сприймається зовні як «спокійне») реагуванні на ситуацію вибору. Будь-яке рішення ухвалюється ними на основі ретельного зважування умов, оцінки змісту ситуації, усіх, що з'явилися в аналізі «за» і «проти» кожного із припустимих варіантів рішення. Вони прагнуть не допускати помилок, для чого збирають більше інформації про особливості проблеми, яка вимагає рішення; використовують більш продуктивні способи аналізу умов ситуації ухвалення рішення; успішніше застосовують приймання й способи прийняття рішень, які були придбані в процесі професіоналізації.

Професіонали **ергічні**, з вираженням **цільовим настроєм**, реагують на ситуацію вибору швидко, активно, обдуманно й раціонально. І при виборі мети й прийнятті рішень по її досягненню такої особистості властиве легке перемикання і висока мобільність, миттєвий облік нових ситуаційних умов і вимог, чим забезпечує собі перевагу в прийнятті рішень при найменших змінах умов зовнішньої (і особливо економічної) обстановки.

Догматичність професіонала утрудняє ухвалення рішення, яке ухвалюється особистістю тільки під впливом нових очевидних обставин. Вплив догматичності відбивається в особистості й проявляється в нездатності змінити емоційне сприйняття мінливих об'єктів [14]. Особистість нездатна змінити свої вистави, що склалися про навколишнє середовище, відповідно до дійсних змін самого середовища; нездатна трансформувати систему мотивів, спонукань до дій в обставинах, які вимагають гнучкості й значної зміни поведінки. А виражений **цільовий настрій** особистості підтверджується проявом деяких особливостей вибору: цілеспрямовано формується стратегія досягнення мети; здійснюється вибір мети, пошук варіантів рішення по її досягненню; прогнозуються наслідки ухваленого рішення; усі варіанти вибору відрізняються високої прагматичністю.

І готовність до ризику, будучи пов'язана з різними видами активності, у тому числі й з тими, що мають неадаптивний характер, забезпечує у швидко мінливих обставинах високий рівень адаптивності. Деяка суперечливість зв'язків показників, які вивчаються, не може ввести в зам'яття, якщо врахувати, що вибірку обстежених склали психологи.

Толерантність до невизначеності слід розуміти як прагнення професіонала до змін, новизни й оригінальності, готовність рухатися непротореними шляхами, прагнення до рішення більш складних, масштабних завдань, до самостійності й виходу за рамки прийнятих обмежень. Толерантність до невизначеності проявляється в прийнятті складностей і труднощів, які виникають у ситуації вибору, у процесі прийняття рішень, проявляється в невір'ї, неприйнятті нерозв'язності ситуації, у постійному пошуку нових способів і приймань вибору конструктивного варіанта рішення, у відсутності або низької догматичності. Толерантність до складностей ситуації вибору представляє бажання освоювати незвідане, виходити на нові рубежі в рішенні складних професійних завдань [14].

Це стосується і встановлення стійких відносин з новими клієнтами, і пошук перспективних напрямів бізнесу, і більш раціональне та ефективне використання наявного людського ресурсу. Інтолерантність, неприйняття нерозв'язності проблеми в ситуації прийняття рішень робить процес пізнання не тільки безболісним, але й конструктивним, адаптивним до варіативних умов економічної ситуації, зміни її характеристик. Такий опис є зведенням основних вимог до структури, що утворюють ідеальну модель сучасного професіонала [13].

Дійсно, кваліфікований фахівець у категоричній формі прагне впорядкувати всі складові як своєї професійної діяльності, так і життєдіяльності: це стосується однаковості принципів і правил реалізації ухваленого рішення в професійній діяльності; використання стратегій, способів, тактик і прийомів прийняття рішень, системи прийнятих цінностей, – усе це вимагає прорахунку, високої прагматичності й наполегливості, цілеспрямованості.

Догматичність як нездатність самостійно, під гнітом обставин, ухвалювати швидкі й ефективні рішення надає від'ємний відтінок раціональності особистості. Ці гадані парадоксальні взаємозв'язки й комбінації параметрів всетаки відбивають факт участі в цьому дослідженні професіоналів, які вже склалися. Дані взаємозв'язки вимагають більш глибокого змістовного аналізу й перевірки за допомогою використання дублюючих методик.

Висновки з проведеного дослідження. Узагальнення отриманих результатів дозволяє висловити наступне.

1. Аналіз існуючих підходів у вивченні психологічного аспекту готовності до діяльності, дозволив виділити специфіку готовності професіонала до прийняття рішень в умовах ризику та невизначеності й підтвердив її актуальність для сучасних умов. Низька ефективність існуючих підходів до рішення проблеми психологічного вибору особистості, широкий спектр визначень і існуючих напрямків вивчення прийняття рішень в управлінській практиці, відкривають більш можливостей як для дослідників-теоретиків, так і для психологів-практиків, фахівців з управління людськими ресурсами.

2. Готовність професіонала до прийняття рішень відбиває стан психологічних можливостей особистості, яка розвивається, являє собою стійку сукупність, комплекс індивідуально-психологічних, професійно важливих властивостей і властивостей особистості, які пройшли адаптацію до умов даної професійної сфери й здатні розвиватися. Незалежно від специфіки й типу рішень, які ухвалює професіонал, готовність формується на всіх етапах професійного становлення (професійне навчання, психологічна адаптація, кризові й екстремальні умови виконання діяльності), є засобом організації активності особистості фахівця, критерієм рівня його професійної кваліфікації.

3. Доведено, що у складних ситуаціях вибору, прийняття рішень в умовах обмеження часу, або екстремальних ситуаціях, компоненти рішучості виконують компенсаторну функцію. Показано, що спонтанність виконує в ситуації вибору функцію «маскування поведінки» професіонала, яка прикриває нерішучість, відсутність сформованої готовності до вибору, до реалізації програми генерування й пошуку варіантів, прийняття остаточного варіанта рішення та його реалізації.

4. Професіоналу з високим рівнем розвитку компонентів рішучості властиві спокій у ситуації невизначеності, готовність до ризику, цільовий настрій, схильність до рефлексії, висока раціональність, емоційна витриманість. Осіб з низьким рівнем розвитку компонентів рішучості відрізняє незібраність, дефіцит «холодного розуму», виражена імпульсивність у ситуації прийняття рішення, схильність до необережних дій.

ЛІТЕРАТУРА:

1. Бойко Ю. Ю. *Формування психологічної готовності майбутніх юристів до професійної діяльності* : автореф. дис. ... канд. психол. наук: 19.00.07. Київ, 2008. 23 с.

2. Будник С. М. *Формування професійної готовності офіцерів-прикордонників до творчого вирішення завдань управлінської діяльності* : автореф. дис. ... канд. психол. наук : 19.00.07. Хмельницький, 2006. 20 с.

3. Варгата О. В., Кулешова О. В., Міхеева Л. В. Проблема психологічної готовності фахівців соціономічного профілю до інноваційної професійної діяльності в контексті психолого-педагогічного осмислення. *Психологічні засади розвитку, психодіагностики та корекції особистості в системі неперервної освіти* : збірник матеріалів Всеукраїнської науково-практичної конференції (30–31 жовтня 2020 р.). Вінниця : КВНЗ «Вінницька академія неперервної освіти», 2020. С. 55–58. 55.

4. Варгата О. В., Кулешова О. В., Міхеева Л. В. Теоретичний аналіз психологічної готовності фахівців соціономічного профілю до інноваційної професійної діяльності. *Наукові записки Національного університету «Острозька академія»*. Серія «Психологія» : науковий журнал. Острого : Вид-во НаУОА, червень 2021. № 13. С. 4–9. 44.

5. Горелов І. Ю. *Психологічна готовність працівників ОВС до застосування вогнепально-силового впливу* : автореф. дис. ... канд. психол. наук: 19.00.09. Харків, 2008. 19 с.

6. Добрянський О. А. Сутність та структура психологічної готовності слідчих до професійної діяльності в екстремальних умовах. *Вісник Національної академії Державної прикордонної служби України*. 2012. № 1. С. 28–39. URL : http://nbuv.gov.ua/UJRN/Vnadsps_2012_1_28

7. Дьяченко М. И., Кандбрович Л. А. *Психологические проблемы готовности к деятельности*. Минск: Изд-во Белорус. ун-та, 1976. 175 с.

8. Карамушка Л. М., Москальов М. В. *Психологія підготовки майбутніх менеджерів до управління змінами в організації* : [монографія]. Київ ; Львів : Сполум, 2011. 216 с.

9. Керницький О. М. *Методика формування психологічної готовності курсантів-льотчиків до льотної діяльності* : автореф. дис. ... канд. пед. наук : 13.00.02. Харків, 2005. 17 с.

10. Кокун О. М. Зміст та структура психологічної готовності фахівця до екстремальних видів діяльності. *Проблеми екстремальної та кризової психології*. 2010. № 7. С. 182–190.

11. Ліненко А. Ф. До питання про формування в майбутніх учителів установки на педагогічну діяльність. *Наука і освіта : науково-практичний журнал*. Одеса, 2003. № 2–3. С. 19–22.

12. Санніков О. І. Імпульсивність і ризик як фактори прийняття рішень особистістю. *Наука майбутнього: питання й гіпотези: матер. III (XLIII) Міжнар. наук.-практ. конф.* (Україна, м. Горлівка, 20-21 березня 2014 р.). Горлівка: ФОРП Пантюх Ю.Ф., 2014. С. 90–97. 14.

13. Санніков О. І. Мікроструктура параметрів прийняття рішень. *Проблеми становлення й розвитку особистості в сучасному соціокультурному середовищі: Збірн. матер. Всеукр. наук.-практ. конф.* (20 березня 2014 р.). Кривий Ріг : КФ ЗНУ, друкарня «Конон», 2014. С. 166–172. 17.

14. Санніков А.И. Психология жизненного выбора личности : [Монографія]. Одеса : Вид-во ВМВ, 2015. 440 с.

15. Сорокіна О. А. Психологічна підготовка соціальних працівників як складова професійної компетентності. *Актуальні проблеми психології. Т. V: Психологія праці. Експериментальна*

психологія. Київ : ІВЦ Держкомстату України, 2007. Вип. 6. С. 296–301.

16. Фомич М. В., Марцін М.В. Психологічна готовність майбутніх психологів ДСНС України до специфічної професійної діяльності у процесі вивчення курсу «Загальна психологія» та їхні суб'єктивні очікування на початковому етапі професіоналізації. *Вісник Національного університету оборони України*. 2021. № 4 (62). С. 153–160. 33.

17. Чернявська С. М, Хохліна О. П. Психологічна готовність до діяльності як умова професійної само-

реалізації студентів-пілотів цивільної авіації. *Moderní aspekty vědy. Svazek XIV mezinárodní kolektivní monografie*. 2021. С. 287–306. 22.

18. Школяр Е. В. Проблема формирования регуляторного компонента психологической готовности у специалистов оперативно-спасательной службы гражданской защиты. *Збірник наукових праць Національної академії державної прикордонної служби України. Серія : «Педагогічні та психологічні науки»*. 2013. № 1. С. 563–574.